

ALtech ALritma X



Étiqueteuses

La ALritma X correspond à l'évolution ultime de la gamme ALritma, et son X fait référence à ses performances extraordinaires pour les applications à gros volumes et à vitesse élevée.

Caractéristiques

La version d'entrée de gamme de la nouvelle ALritma X est équipée d'un dévidoir de 400 mm de diamètre et d'un système de réembobinage surdimensionné destiné au revêtement, afin d'espacer davantage les remplacements d'étiquettes. Elle peut atteindre une vitesse d'application de 40 m/minute et est compatible avec des étiquettes de 100 et 200 mm de large.

La ALritma X peut être équipée d'un kit HP (hautes performances) qui comprend un système de réembobinage motorisé destiné au revêtement et un dispositif d'entraînement de bande d'étiquettes innovant à « traction/poussée ». Avec cette configuration, la machine peut atteindre une vitesse de 90 m/minute et une cadence de 900 étiquettes/minute (selon la taille des étiquettes), avec une grande précision de positionnement, même en cas de variation de la vitesse. Cette version convient particulièrement aux charges de travail intensives, comme les étiqueteuses rotatives et les applications ininterrompues.

Caractéristiques standard

- Réglage de la vitesse de distribution des étiquettes.
- Réglage de la prédistribution d'étiquettes.
- Réglage du décalage d'étiquetage en mm, avec un registre de décalage.
- Mémorisation de 40 programmes d'étiquetage différents.
- Récupération automatique des étiquettes manquantes.
- Compteur progressif et régressif.
- Filtre de détection des produits en double.
- Alarme de fin de bobine et de rupture de papier.
- Connexion de sortie pour le raccordement à d'autres systèmes.

Fonctions disponibles

- Imprimante/encodeur pour données variables.
- Capteur d'étiquettes transparentes (ultrasonique).
- Applicateurs pneumatiques et à jet d'air.
- Contrôle de fin de bobine imminente, avec balise d'alarme multicolore.
- Système de contrôle ininterrompu de deux applicateurs en séquence.
- Contrôle par encodeur pour le réglage automatique de la vitesse, avec algorithme de maintien de la position des étiquettes à différentes vitesses.
- Kit d'étiquettes multipages.
- Kit semi-automatique.
- Configuration ultra-compacte (avec dévidoir de taille réduite).

Outre les caractéristiques de la gamme ALritma, la ALritma X intègre plusieurs innovations technologiques, fruit de l'expérience d'ALTECH en matière de fabrication d'étiqueteuses :

- Système d'insertion facile du papier.
- Système de prédéroulage à double effet.
- Système d'entraînement à traction /poussée.
- Système de réembobinage compact à moteur sans balais et réducteur intégré au disque de réembobinage.
- Système de retrait du papier en silicone intégré au disque de guidage de la bande.

ALtech ALritma X

Exemples de configuration

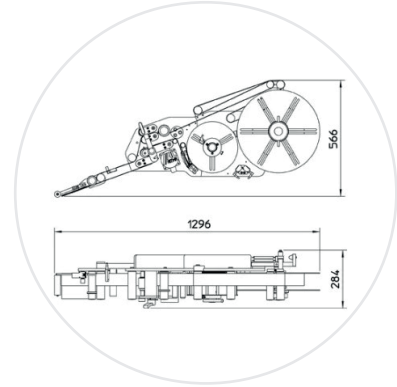

Caractéristiques techniques

	ALRITMA-X S/M/L	ALRITMA-X-HP (PERFORMANCE MODEL) S/M
Largeur d'étiquettes max.	100 mm (S), 200 mm (M)	100 mm (S), 200 mm (M)
Vitesse	40 m/min	90 m/min (S), 70 m/min (M)
Commandes		écran tactile
Capacité de mémoire		40 formats
Protection		IP55
Diamètre de dévidoir		400 mm
Diamètre du système de rembobinage		250 mm
Système de rembobinage motorisé	-	Standard
Mécanismes de traction/poussée	-	Standard
Alarmes standard	Fin de bobine - rupture de papier - entraînement ouvert	
Récupération des étiquettes manquantes		Standard
Near End of Roll Check		En option
Applicateurs pneumatiques		En option
Encodeur		En option
Capteur d'étiquettes transparentes		En option
Encodeur/imprimante TT		En option
Alimentation électrique	240 V – 50 Hz – 500 W	
Consommation d'énergie	400 W	



For more information, contact Tigerpak Industrial Supplies,
6810 Kitimat Rd, Unit 1, Mississauga, Ontario, L5N 5M2, Canada.

Telephone:
Ontario (289) 328-0651, (877) 538-8078
Quebec (514) 587-2607, (855) 296-4372

E-mail: Sales@Tigerpak.ca Info@Tigerpak.ca
Website: www.tigerpak.ca

